

V300: LKW Achskegelrad Komplettbearbeitung

- › Komplette Verkettung von 3 Bearbeitungsmaschinen inkl. Messstation, Prägestation sowie Verkettung zu Spiralverzahnungsmaschinen aus einer Hand
- › Rundlauf der Werkstücke nach dem Drehen $\leq 10\mu$
- › Große Antriebsspindel zum Schruppen der Werkstücke
- › Schlichten und Wälzfräsen der Steckverzahnung in einer Aufspannung, zur hohen Passgenauigkeit der Verzahnung





Komplettbearbeitung von LKW-Kegelrädern in einer automatisierten Anlage

Für die Komplettbearbeitung der Achskegelräder sind 3 Maschinen miteinander verkettet. Nach dem Auflegen der Rohteile auf das Rohteilband werden die Werkstücke von der Automation abgeholt und durch die Linie getaktet.

In der Op10 werden die Werkstücke abgelängt und zentriert. Im Anschluss in der Op20 geschruppt und der Kegelkopf wird fertig bearbeitet. Anschließend wird in der Op30 der Zapfen geschlichtet und die Steckverzahnung wird Wälzgefräst.

Zur automatischen Maßkorrektur kommen die Werkstücke im Anschluss in die Messstation. Nach dem Messen werden die Werkstücke geprägt und auf die Spiralverzahnungsmaschinen abgelegt.

Werkstücke

Länge [mm]	180 - 400
Durchmesser [mm]	40 - 120
Gewicht [kg]	11
Takt [min.]	3

Features



Arbeitsraum

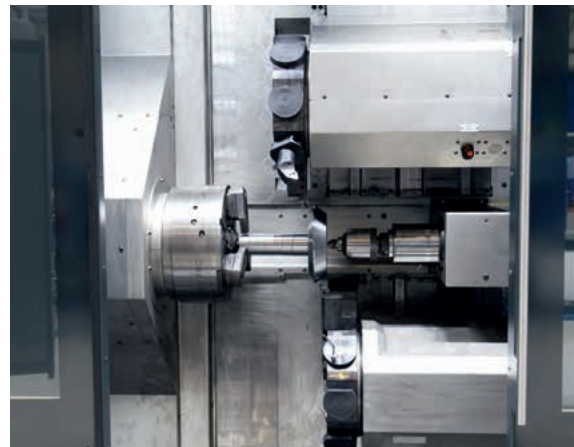
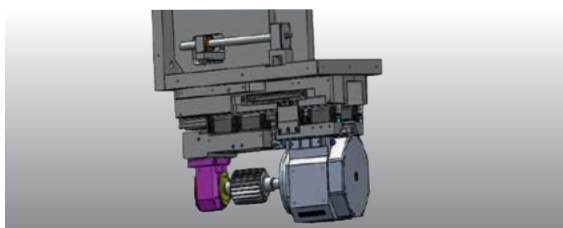
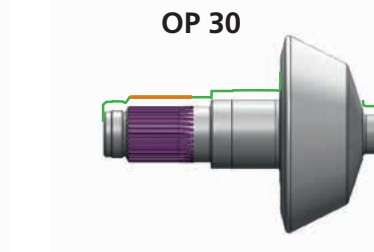
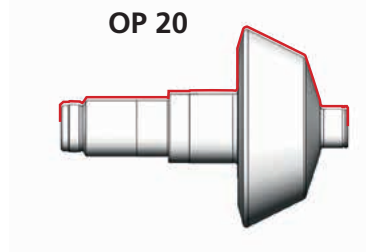
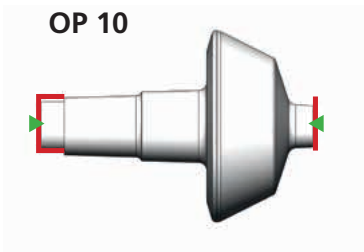
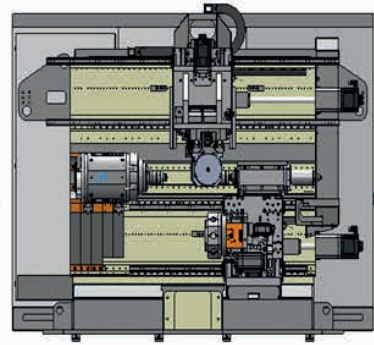
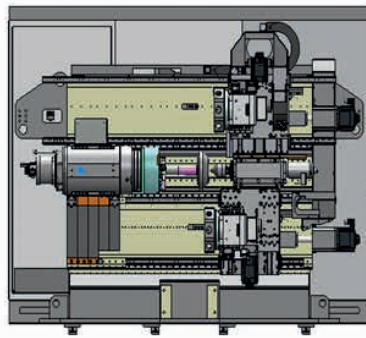
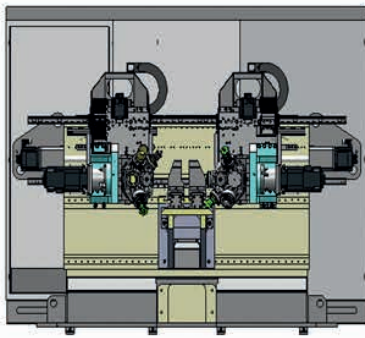

Unser Service. Schnell und kompetent – weltweit.

Die Zufriedenheit unserer Kunden hat für uns einen besonders hohen Stellenwert. Deshalb legen wir großen Wert auf einen agilen und kompetenten Service, der unsere Kunden schnell und wirksam unterstützt.

Um dies zu erreichen, bringen wir die Spezialisten aus unserer Produktion schnell in Kontakt mit Ihrem Problem. Wenn das Problem durch telefonische Analyse und Beratung oder Remote-Zugriff nicht lösbar ist, organisieren wir zügig einen Einsatz durch unsere kompetenten Mitarbeiter vor Ort.



Unser Service für Werkzeugmaschinen

1. Schnelle Reaktion
2. Kompetenter Service
3. Digitaler Zwilling
4. Remote Zugriff
5. Weltweite Ressourcen der DVS Gruppe



Unser Service für Baugruppen

1. Schnelle Reaktion, auch bei Ihnen vor Ort
2. Kompetenter Service
3. Niederlassungen in USA und China
4. Digitaler Spindel-Steckbrief
5. Smart Spindle Chip – SSG



Wir schulen Ihre Mitarbeiter

1. Maschinenbedienung
2. Mechanische Wartung
3. Elektrische Wartung
4. Spindelreparatur

Werkzeugmaschinenbau Ziegenhain GmbH

Am Entenfang 24
D-34613 Schwalmstadt-Ziegenhain
T +49 6691 9461-0
F +49 6691 9461-20
info@wmz-gmbh.de

Service-Hotline

für Baugruppen
T +49 6691 9461-44

für Maschinen
T +49 6691 9461-38

