

Schleifspindel MSP_S6o_Z18

DVS
TECHNOLOGY
GROUP

WMZ
MOTORSPINDELN

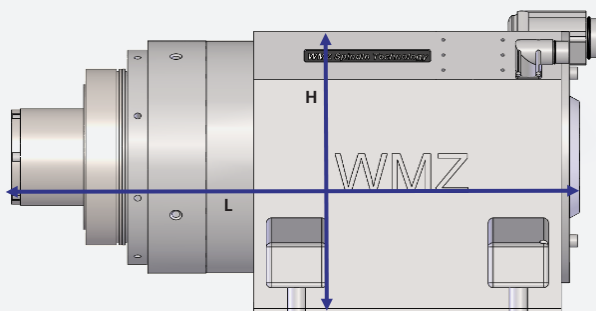
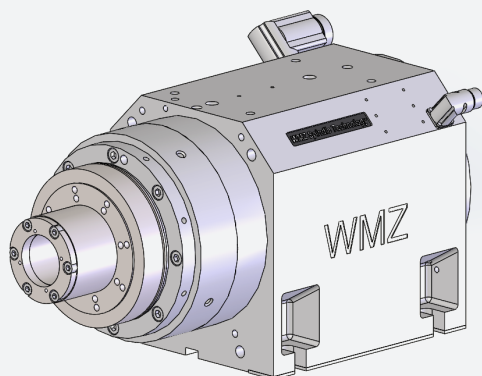

Artikelnummer				ZF05-009-00K
Maximaldrehzahl		[1/min]	6.000	
Gehäuse	Spindel mit prismatischen Gehäuse, geschlossene Kühlung			
	Länge Spindel [L]	[mm]	590	
	Gehäuse [H]	Höhe x Tiefe	[mm]	290 x 260
Lagerung	Anordnung		< >	< >
	Ø Innen	Lager vorne	[mm]	100
		Lager hinten	[mm]	65
Schmierung	Typ	Fettdauerschmierung		
	Schmierstoff	GS34		
Motor	Benennung	1FE1093-6WV11		
	Y	Nenndrehzahl	[1/min]	1.600
		Drehmoment S1 / S6-40%	[Nm]	100 / 130
		Leistung S1 / S6-40%	[kW]	17 / 22
	Motorart	synchron		
	Umrichter	SIN 45/85 A		
	Kühlmedium	Wasser+Glycol		
Abdichtung	Ausführung	Labyrinthdichtung sperrluftunterstützt		
Schnittstelle	Typ	Zylinder D100		
Drehdurchführung	Ausführung	ohne		
Geber	Ausführung	Heidenhain ERM2400		
	Anzahl Inkremente	2048		
Optionen	Temperatursensor			
	Schwingungssensor			
	Körperschallsensor in der Spindel			
	Automatischer Einbau-Wuchtkopf D42			
	Kurzkegel-Aufnahme entspr. DIN 55026			
	Außenkegel-Aufnahme mit Kegel 1 : 7,5			
	Zylindrisches Einschubgehäuse			

Werkzeugmaschinenbau Ziegenschain GmbH

Am Entenfang 24
D-34613 Schwalmstadt-Ziegenschain

T +49 6691 9461-0
F +49 6691 9461-20

Service-Hotline

für Baugruppen T +49 6691 9461-44
für Maschinen T +49 6691 9461-38