

# Frässpindel MSP\_F6r\_C8

**DVS**  
TECHNOLOGY  
GROUP

**WMZ**  
MOTORSPINDELN

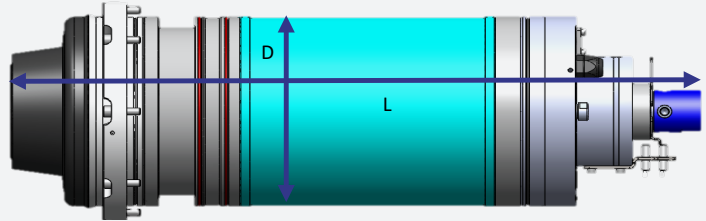
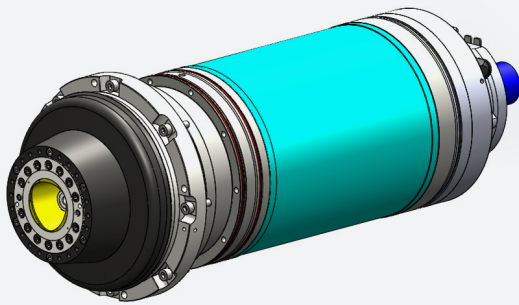

<b>Artikelnummer</b>				<b>ZZ05-091-00K</b>
<b>Maximaldrehzahl</b>			[1/min]	6.000
<b>Gehäuse</b>	Einschubspindel mit Flansch, geschlossener Kühlmantel			
	Länge Spindel [L]		[mm]	710
	Ø Gehäuse [D]		[mm]	220
<b>Lagerung</b>	Anordnung			< > < >
	Ø Innen	Lager vorne	[mm]	120
		Lager hinten	[mm]	80
<b>Schmierung</b>	Typ			Fett-Dauerschmierung
	Schmierstoff			GS34
<b>Motor</b>	Benennung			202B-0150F
	Y	Nennzahl	[1/min]	2.200
		Drehmoment S1 / S6-40%	[Nm]	136 / 185
		Leistung S1 / S6-40%	[kW]	33 / 40
	Motorart			synchron
	Umrichter			SIN 85/141A
	Kühlmedium			Wasser+Glycol
<b>Abdichtung</b>	Ausführung			Labyrinthdichtung
				sperrluftunterstützt
<b>Spannsystem</b>	Typ			CAPTO C8
	Betätigungsart			automatisch / hydraulisch
	Krafterzeugung			Gasfeder
	Reinigung			Blasluft
<b>Spannzustandsüberwachung</b>	Ausführung			digital
<b>Plananlagenkontrolle</b>	Ausführung			penaوماتisch
<b>Drehdurchführung</b>	Ausführung			gelagerte Drehdurchführung
	max. Druck	Kühlmittel	[bar]	80
	max. Druck	geölte Luft	[bar]	10
<b>Geber</b>	Ausführung			Heidenhain ERM 2400
	Anzahl Inkremente			1024

## Werkzeugmaschinenbau Ziegenschain GmbH

Am Entenfang 24  
D-34613 Schwalmstadt-Ziegenschain

T +49 6691 9461-0  
F +49 6691 9461-20

## Service-Hotline

für Baugruppen T +49 6691 9461-44  
für Maschinen T +49 6691 9461-38

# Frässpindel MSP\_F6r\_C8

**DVS**  
TECHNOLOGY  
GROUP

**WMZ**  
MOTORSPINDELN

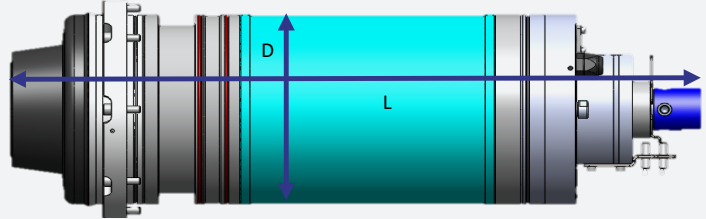
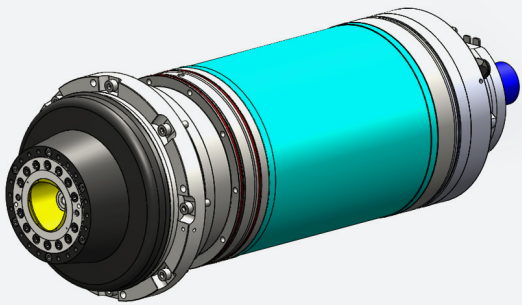

<b>Artikelnummer</b>				<b>ZZ05-091-00K</b>
<b>Klemmung</b>	Ausführung			Radialklemmhülse
	max. Druck		[bar]	80
	Klemmmoment @ p max		[Nm]	950
<b>Optionen</b>	Temperatursensor			
	Schwingungssensor			
	Öl-Luft-Schmierung		1/min	8.000
	Spannsystem CAPTO C6			

## Werkzeugmaschinenbau Ziegenhain GmbH

Am Entenfang 24  
D-34613 Schwalmstadt-Ziegenhain

T +49 6691 9461-0  
F +49 6691 9461-20

## Service-Hotline

für Baugruppen T +49 6691 9461-44  
für Maschinen T +49 6691 9461-38